



Schroefcompressor  
RCB 4 – 5,5 – 7,5 – 11 en 15 kW  
RCB 7,5 – 11 en 15 kW FREQ



# Technologie waarop u kunt bouwen

Hoge rendementen, stille werking, eenvoudige installatie en onderhoud, dit alles maakt van de RCB-compressor de beste schroefcompressor die momenteel op de markt verkrijgbaar is.

Het gebruik van uiterst betrouwbare componenten en het hoge productierendement van onze vernieuwde montagelijnen heeft geleid tot een nog betrouwbaarder product. Dankzij een efficiënter ontwerp, een kleiner aantal slijtagegevoelige componenten en hun ergonomische plaatsing, worden de bedrijfskosten merkbaar lager.

## Schroefblok met hoog rendement

De twee rotoren met een asymmetrisch profiel, die een gelijke diameter hebben, zijn voorzien van slijtvaste kogel- en cilinderlagers van hoge kwaliteit, welke berekend zijn op 30.000 probleemloze draaiuren. De hoge mate van afdichting en de zeer kleine toleranties die bij het schroefblok zijn toegepast, staan garant voor:

- ZEER HOOG RENDEMENT
- LAGE COMPRESSIETEMPERATUUR
- LANGE LEVENSDUUR EN HOGE BETROUWBAARHEID
- DUURZAME PRESTATIES



## Energiebesparing

De intelligente ES 3000 compressorbesturing met directe aflezing maakt het mogelijk om:

- alle actieve bedrijfsprocessen te beheren
- de "dure" nullasturen tot een minimum te beperken d.m.v. de intelligente nullast besturing
- de compressor te bedienen en te regelen
- onregelmatigheden tijdens bedrijf te constateren
- de compressor stil te zetten in geval van nood
- de onderhouds-status van de machine te bekijken
- meerdere compressoren te besturen
- Lagere energiekosten = GROTERE BESPARING
- Lager energieverbruik = BETER VOOR HET MILIEU

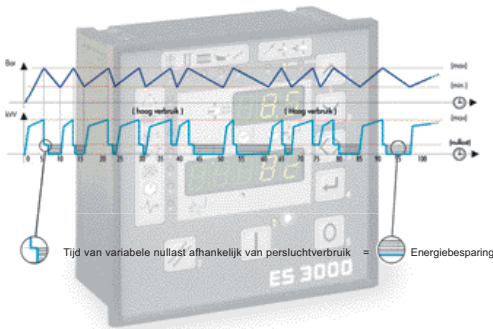

## Stille werking

Er is jarenlang ervaring opgedaan met de problematiek van de geluidsemisatie. Er is vooral aandacht besteed aan het analyseren van de koelluchtstroom in de machine en het gebruik van geschikte panelen met geluiddempende voorzieningen. De zorgvuldige samenbouw van de verschillende componenten en de afwezigheid van trillingsoverdracht heeft tot goede resultaten geleid, waardoor de gehele RCB serie aan de top staat.

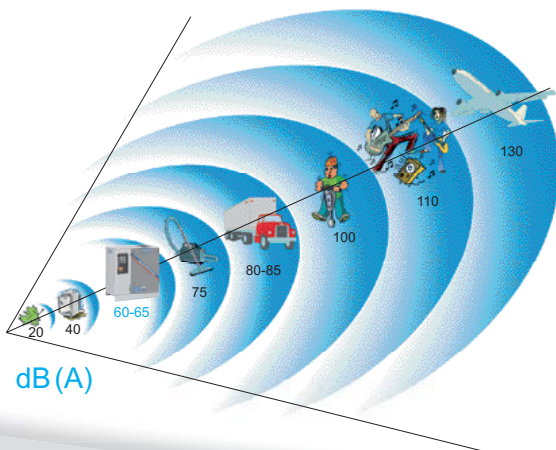
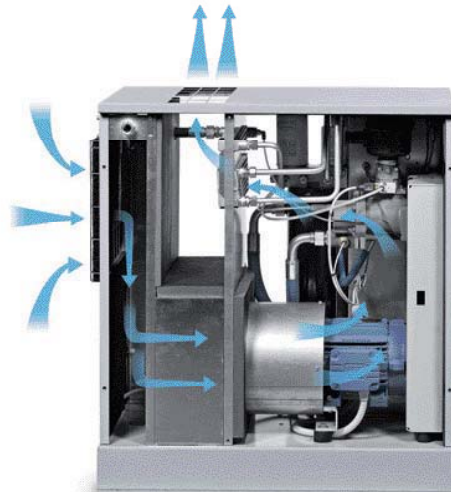

## Laag geluidsniveau

Door het unieke kastontwerp en de samenbouw van de afzonderlijke componenten, het gebruik van isolatieschuim, deflectorplaten en antivibratiekussens is de voorheen onmogelijke combinatie van de volgende factoren mogelijk gemaakt:

- optimale en overbeteuten koeling
- uiterst laag geluidsniveau
- uiterst compacte bouwwijze
- zeer onderhoudsvriendelijk
- nagenoeg onbeperkte opstellingsmogelijkheid, ook op de werkvloer.

# Schroefcompressor RCB serie

De RCB-serie is onder te verdelen in RCB units met vast toerental en de energiezuinige RCB FREQ units met variabel toerental.

	RCB (VAST TOERENTAL)	RCB FREQ
Vermogen (kW)	4/5,5/7,5/11/15	7,5/11/15
Druk (bar)	8/10/13 (7,5-15 kW) 8/10 (4-5,5 kW)	8 - 10
Besturing	Belast/onbelast met intelligente 0-last regeling	Variabel toerental

De compressoren uit de RCB-serie voldoen aan de vraag uit de industrie naar een capaciteit tot en met 2 m<sup>3</sup>/min. Zij zijn uiterst **bedrijfszeker, rendabel, gebruiksvriendelijk, gemakkelijk te onderhouden en geluidsarm**. Alles wat u van een compressor verwacht en met een techniek waarop u kunt vertrouwen.

Geluidgedempte INLAATFILTER voor droge lucht

COMPRESSORBLOK met oliegesmeerde asymmetrische schroeven

**EFFICIENCY KLASSE 1**  
Driefasen IP55 ELEKTROMOTOR met isolatieklasse F

AANDRIJVING d.m.v. V-snaren met vaste uitlijning ingebouwd in koelcompartiment

OLIENIVELLEER-RESERVOIR met hoogrendement lucht-oliescheidingsfilter 2 ppm

OLIEPEIL via kijkglas buiten de kast zichtbaar

Gecombineerde aluminium LUCHT-OLIEKOELER met fijne koelribben

OLIEFILTER

VOORFILTERMAT in kast, zeer eenvoudig te reinigen

PLAATSTALEN FRAME aan 3 kanten op te pakken met een heftruck

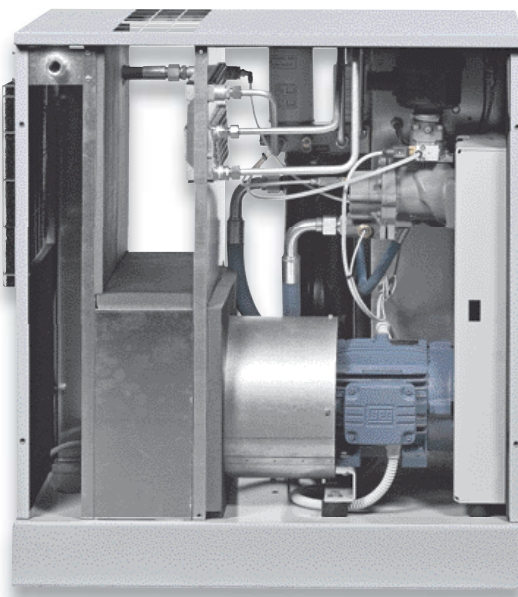

Fraaie GELUIDDEMPENDE OMKASTING met een polyester poedercoating

Besturing en bediening HOOFDPANEEL in kast met slot voor driehoeksleutel. Deur kan alleen geopend worden in stroomloze toestand

STER-DRIEHOEKSCHAKELAAR voor een lage startstroom

Besturing en bediening BEDIENINGSPANEEL met hoofdschakelaar en ES3000 elektronische besturing. Scheidingstrafo, waardoor slechts 3 fasen en aarding benodigd zijn. Bedrijfsurenteller voor belaste en onbelaste uren. Olietemperatuurmeter Serviceprogramma met serviceintervallen

VEILIGHEIDSVORZIENINGEN:  
Thermische beveiliging van de motor  
Persluchttemperatuurbeveiliging  
Olietemperatuurbeveiliging  
Draairichtingbeveiliging  
Overdrukbeveiliging  
Minimum persluchtdrukbeveiliging

CASCADEREGELING:  
Met een optionele software key is de ES3000 regeling geschikt voor het uiterst economische aansturen van meerdere compressoren

## Werkingsprincipe

- 1 - Oliefilter
- 2 - Lucht-oliescheidingsfilter
- 3 - Lucht-oliekoeler
- 4 - Overdrukventiel
- 5 - Thermostatische klep
- 6 - Druksensor
- 7 - Display
- 8 - Olienivelleer-reservoir
- 9 - Stuurunit aanzuigregelaar
- 10 - Luchtaanzuigfilter
- 11 - Anzuigregelaar
- 12 - Koelventilator
- 13 - Elektromotor efficiency klasse 1
- 14 - Temperatuursensor
- 15 - Aandrijving

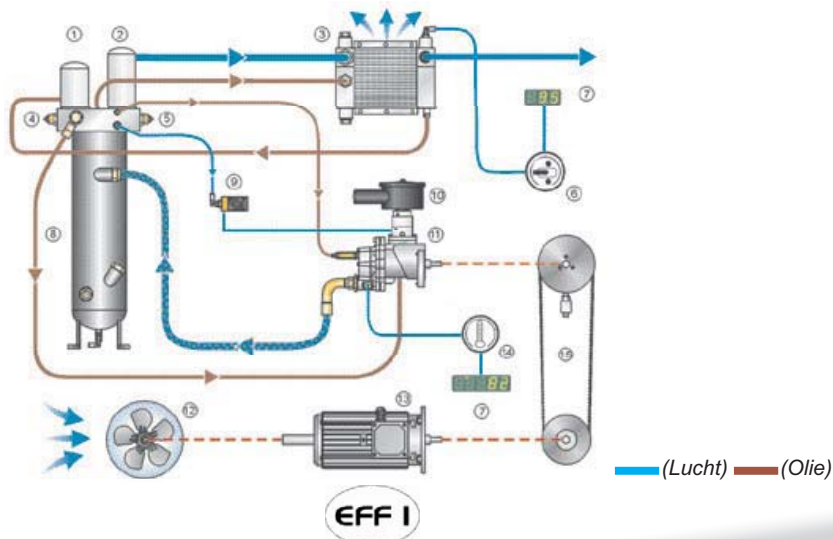

# RCB CompactAir (C) en CompactAir Dry (CD)

CompactAir C en CompactAir Dry CD zijn twee industriële oplossingen voor de productie van perslucht. Ze zijn compact, vooraf samengebouwd op een ketel en klaar voor gebruik. Ideaal wanneer de ruimte beperkt is of wanneer ze dicht bij de werkplek moeten staan. Met deze compressorstations bespaart u op installatiekosten.

## CompactAir C

Kant en klaar compressorstation geplaatst op een horizontale ketel.

- twee uitvoeringen : 270 en 500 liter persluchtketel
- drie drukken : 8 - 10 - 13 bar
- 22 modellen : van 5,5 tot en met 15 kW
- standaard voorzien van automatische condensaftap

## Persluchtketel

De horizontale CompactAir-ketel is uit plaatstaal vervaardigd en is gebouwd conform de huidige EU-regelgeving.

Dankzij de robuuste constructie van deze ketel wordt een bijzonder stabiele en duurzame uitvoering van de CompactAir verkregen.



## CompactAir Dry CD

Kant en klaar compressorstation geplaatst op een horizontale ketel en uitgevoerd met een EDD Eminent koeldroger en twee microfilters inclusief by-pass ventiel:

- twee uitvoeringen : 270 en 500 liter
- drie drukken : 8 - 10 - 13 bar
- 22 modellen : van 5,5 tot 15 kW
- drukdauwpunt : 3°C
- restoliegehalte : 0,01 mg/m<sup>3</sup>
- filtratiegraad : 0,01 micron

De perslucht voldoet aan de kwaliteitsklasse: ISO 8573-1 klasse 1 - 4 - 1 (stof, water, olie).



Omgevingslucht wordt door de compressor samengeperst en opgeslagen in de luchtketel. Vervolgens wordt de lucht gefilterd en gedroogd, voordat deze naar het persluchtnet wordt geleid.

Condensaat dat tijdens de verschillende behandelingsfasen van de perslucht ontstaat, wordt automatisch afgevoerd.

### Perslucht van hoge kwaliteit leidt tot:

- Lagere onderhoudskosten en langere levensduur van het distributienetwerk, machines en pneumatisch gereedschap.
- Energiebesparing door minder drukval in leidingen.
- Hogere productiviteit door minder uitval.
- Betere kwaliteit van het eindproduct.

# CompactAir Dry CD: Een compleet systeem ...

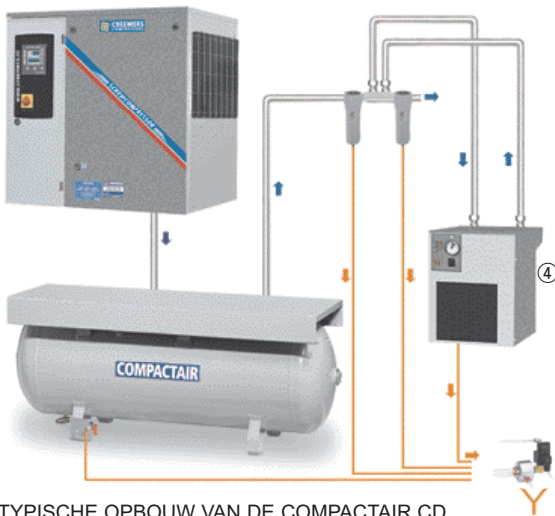

TYPISCHE OPBOUW VAN DE COMPACTAIR CD

## EDD-Eminentdroger ④

Voor het verwijderen van vocht uit de perslucht. Maakt gebruik van het milieuvriendelijke R134a-gas en is voorzien van een hotgas-bypass regeling.

Een droger met:

- een laag drukdauwpunt
- minder onderhoud
- hoge bedrijfszekerheid
- lage drukval

## Filters en by-pass voor droger

- ① Dankzij de voor- en fijnfilters kunnen stof- en oliedeeltjes verwijderd worden tot een filtratiegraad van 0,01 micron en tot een restoliegehalte van 0,01 mg/m<sup>3</sup>.
- ② Het bypass-ventiel maakt het mogelijk om de perslucht om de droger heen te leiden. In dit geval wordt de lucht wel gefilterd.
- ③ Al het condensaat uit de droger, filters en ketel wordt centraal opgevangen en op één punt afgevoerd via een automatische condensaftap.

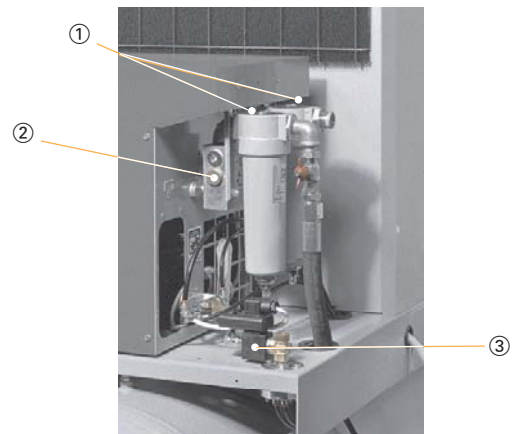

## Een compleet compressorstation op een minimale vloeroppervlakte

Conventionele compressorinstallatie



CompactAir



Een compleet compressorstation voorzien van: compressor, droger, ketel en filters op slechts 1,2 m<sup>2</sup> (500 l) en met de volgende voordelen:

- minimale ruimte benodigd en eenvoudig te installeren
- geen installatiekosten voor de droger en de filters (alles geassembleerd in de fabriek)
- geen luchtlekage meer bij de diverse aansluitingen
- doordat er niet veel leidingen meer nodig zijn, wordt de drukval minimaal, wat een grotere energiebesparing oplevert.

# Eenvoudig onderhoud

Bij het ontwerpen van deze serie compressoren is speciaal gelet op de "ONDERHOUDSVRIENDELIJKHEID". Alle interne onderdelen zijn gemakkelijk toegankelijk en het oliepeil is van buitenaf zichtbaar, er hoeven hiervoor geen panelen te worden verwijderd. Door de onderhoudsvriendelijke bouwvorm bespaart u geld en tijd.



## Luchtinlaatfilter vervangen

Hiervoor hoeft alleen het bovenste paneel te worden verwijderd.

## Normaal onderhoud

- Condensaat aftappen.
- Olie verversen.
- Oliefilter vervangen.
- Olieafscheiderfilter vervangen.

Voor het uitvoeren van al deze werkzaamheden hoeven slechts twee panelen te worden verwijderd.

## Warmteterugwinning

Af- en aanvoerkanalen voor de koellucht zijn simpel op de kast aan te sluiten met standaard verloopstukken.

Op deze manier kan in de winter de warme koellucht voor verwarmingsdoeleinden gebruikt worden en wint u

de energie terug uit uw compressorinstallatie.

De betreffende kanalen reduceren het toch al lage geluidsniveau nog verder.

Dit is voor alle RCB modellen leverbaar.



## Original Part, uw kwaliteitsgarantie



Het "original part" logo, op de onderdelen die door Creemers worden geleverd, bevestigt dat ze zijn onderworpen aan specifieke productie- en testcriteria. Elk onderdeel is voor een specifieke compressor of compressorserie ontworpen en is alleen voor die toepassing goedgekeurd. De onderdelen zijn door en door getest op de hoogste kwaliteitseisen om de levensduur van de compressorunit te verlengen en de exploitatiekosten tot een absoluut minimum te verlagen. Er zijn geen compromissen gemaakt met betrekking tot betrouwbaarheid. Het gebruik van "original part" gecertificeerde kwaliteitscomponenten garandeert een betrouwbare compressor en zal een eventuele garantieaanspraak niet in de weg staan.

# Optimale besparing met frequentieregeling RCB 7,5-11-15 FREQ

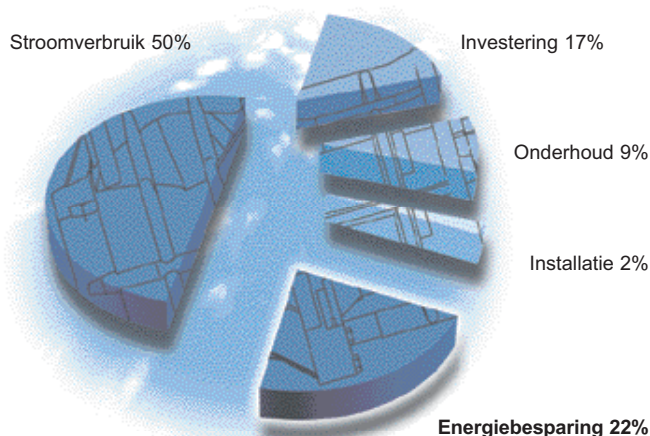

## Principe frequentiegeregelde compressoren

Het grootste gedeelte van de tijd is de persluchtbehoefte niet constant. Een frequentieregelaar dient om het toerental van de hoofdmotor te variëren zodat de compressor precies evenveel lucht levert als er daadwerkelijk wordt gevraagd. Dit resulteert in een lager energieverbruik en daardoor in energiebesparing en een korte terugverdientijd van de gedane investering.

## Voordelen van frequentieregeling:

### Energiebesparing:

- Zachte start: beschermt de motor tegen te grote belasting bij het starten en voorkomt stroompieken. (zie startstroomdiagram)
- Motor met efficiency klasse 1, van een gerenommeerd merk, hoog rendement, dus lager energieverbruik. Toerenregeling van de motor tussen minimum- en maximumfrequentie zorgt voor een maximale besparing.
- Constante druk: geen schommelingen tussen belast- en onbelast bedrijf, zodat een gemiddeld lagere druk haalbaar is. (1 bar verlaging is 7% energiewinst). Geen ontlastcycli dus geen energieverspilling.







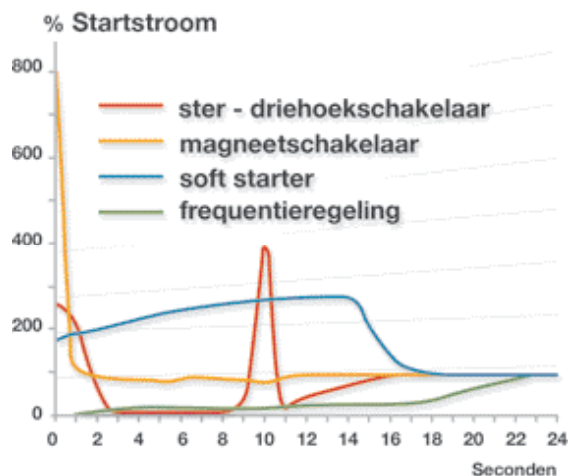

## Veilige en bedrijfszekere werking:

- De frequentieregelaar en de elektromotor zijn uitgevoerd in een overbemeten uitvoering. (Bijvoorbeeld is de 15 kW FREQ uitgevoerd met een 18,5 kW motor en frequentieregelaar enz.).
- Voldoet aan de EMC-richtlijnen: geen elektromagnetische storingen naar of vanuit het elektriciteitsnet.
- Standaard ES3000-regelaar: uitgebreide display en automatische aansturing van defrequentieregelaar.
- Standaard inlaatfiltermat: beschermt de frequentieregelaar tegen stof, maar staat ruime ventilatie toe.
- Standaardcomponenten: gemakkelijk te onderhouden en te verkrijgen.



## TECHNISCHE GEGEVENS

Type														
	bar	psi	pk	kW	l/min	m <sup>3</sup> /u	cfm	dB(A)	kg	COMPACTAIR C		COMPACTAIR CD		
										270 l	500 l	270 l	500 l	
										kg	kg	kg	kg	
RCB 4/8	8	116	5,5	4	600	36,0	21,2	60	180	n.l.	n.l.	n.l.	n.l.	
RCB 4/10	10	145	5,5	4	485	29,1	17,1	60	180	n.l.	n.l.	n.l.	n.l.	
RCB 5,5/8	8	116	7,5	5,5	820	49,2	29,0	64	195	255	340	290	375	
RCB 5,5/10	10	145	7,5	5,5	670	40,2	23,7	64	195	255	340	290	375	
RCB 7,5/8	8	116	10	7,5	1.153	69,2	40,7	64	200	265	350	310	385	
RCB 7,5/10	10	145	10	7,5	1.000	60,0	35,3	64	200	265	350	310	385	
RCB 7,5/13	13	188	10	7,5	810	48,6	28,6	64	200	265	350	310	385	
RCB 7,5/8 FREQ	8	116	10	7,5	max	1.153	69,2	40,7	64	225	290	375	325	410
					min	461	27,7	16,3						
RCB 7,5/10 FREQ	10	145	10	7,5	max	1.000	60,0	35,3	64	225	290	375	325	410
					min	400	24,0	14,1						
RCB 11/8	8	116	15	11	1.665	99,9	58,8	63	220	285	370	320	405	
RCB 11/10	10	145	15	11	1.435	86,1	50,7	63	220	285	370	320	405	
RCB 11/13	13	188	15	11	1.210	72,6	42,7	63	220	285	370	320	405	
RCB 11/8 FREQ	8	116	15	11	max	1.665	99,9	58,8	63	235	300	385	335	420
					min	666	40,0	23,5						
RCB 11/10 FREQ	10	145	15	11	max	1.435	86,1	50,7	63	235	300	385	335	420
					min	574	34,4	20,3						
RCB 15/8	8	116	20	15	2.000	120,0	70,6	65	245	310	395	345	430	
RCB 15/10	10	145	20	15	1.790	107,4	63,2	65	245	310	395	345	430	
RCB 15/13	13	188	20	15	1.480	88,8	52,3	65	245	310	395	345	430	
RCB 15/8 FREQ	8	116	20	15	max	2.000	120,0	70,6	65	260	325	410	360	445
					min	920	55,2	32,5						
RCB 15/10 FREQ	10	145	20	15	max	1.790	107,4	63,2	65	260	325	410	360	445
					min	823	49,4	29,1						

Geluidsniveau gemeten conform Cagi Pneurop PN8NTC2.2 ± 3 dB(A)  
 Capaciteit conform ISO 1217 ± 5%

Opmerking:  
 n.l. = niet leverbaar  
 Afmetingen en gewichten zonder verpakking  
 Standaard spanning 400V/ 50Hz/ 3 ph : afwijkende spanning op aanvraag

Versie:  
 - RCB en RCB FREQ: gasdraad 3/4" BSP  
 - RCB Compactair C (op ketel gemonteerd): gasdraad 1/2" BSP  
 - RCB Compactair CD (op ketel gemonteerd met droger en filters): gasdraad 3/4" BSP

Afmetingen in mm: LxBxH  
 - RCB: 995x655x1045 - RCB FREQ: 995x665x1045  
 - RCB Compactair - 270 liter: 1535x655x1550; 500 liter: 1935x655X1680)  
 - RCB FREQ Compactair - 270 liter: 1535x665x1550; 500 liter: 1935x665X1680)



**Creemers Compressors B.V.**  
 Galliërsweg 27, NL-5349 AT Oss  
 Postbus 316, NL-5340 AH Oss  
 Tel: +31(0)412 66 79 99  
 Fax: +31(0)412 66 79 80  
 E-mail: info@creemers.nl



Conform



Uw dealer

[www.creemers.nl](http://www.creemers.nl)